

Elektrische Daten / Spécifications électriques / Electrical data

Wechselstrom 50 Hz ~	250V	15(1.25)A	Courant alternatif: 50 Hz	250 V	15(1.25) A	Alternating current: 50 Hz	250 V	15(1.25) A
Gleichstrom	250V	0.3 (0.2) A	Courant continu:	250 V	0.3 (0.2) A	Direct current:	250 V	0.3 (0.2) A
	125 V	0.75 (0.4) A		125 V	0.75 (0.4) A		125 V	0.75 (0.4) A
	14V	15 (1.5) A		14 V	15 (1.5) A		14 V	15 (1.5) A

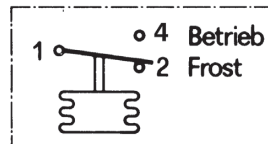

Elektrische Anschlüsse / Raccords électriques / Electrical connections

Klemme 2 - 1	bei sinkender Temperatur schliessend (Skala)	Borne 2 - 1	pour enclenchement a température décroissante (échelle)	Terminal 2 - 1	make with decreasing temperature (scale)
Klemme 4 - 1	bei sinkender Temperatur öffnet	Borne 4 - 1	pour coupure à température décroissante	Terminal 4 - 1	break with decreasing temperature

Montage/ Montage / Installation

Da der Druck im Fühlersystem von der Temperatur an der Kondensationsstelle abhängt, muss der Thermostat immer so montiert werden, dass der Fühler kälter als das Thermostatengehäuse mit dem Messbalg ist.
Nach Abnahme des Gehäusedeckels wird das Gerät mit zwei Schrauben (M5) auf einer geeigneten Unterlage befestigt. Der 3 m bzw. 6 m lange Rohrfühler wird schlangenförmig möglichst über den ganzen Querschnitt des Luftkanals verlegt, damit er mit allen Flächen in Berührung kommt, wo Gefriertemperaturen auftreten können. Die Befestigung kann mit Klammern oder Briden erfolgen. Knicken und Quetschen des Rohrfühlers sind zu vermeiden.

Vue que la pression dans le système de mesure dépend de la température à l'endroit de la condensation, il est indispensable que le thermostat soit toujours monté de façon que le boîtier avec le soufflet de mesure ait une température plus élevée que la sonde.
Après avoir enlevé le couvercle l'appareil est fixé a l'aide de deux vis (M5) sur une surface. La sonde de 3 resp. 6 m est posée en serpentín sur le canal d'air pour bien être en contact avec toutes les surfaces où des températures de gel sont à craindre. La fixation peut se faire avec crampe ou bride. Froissements et écrasements de la sonde sont à éviter.

As the pression in the probe depends on the temperature of the place of condensation it is a condition that the ambient temperature around the housing is in any case higher than the surrounding temperature of the probe.
After removing the cover the thermostat is fixed with two screws M5 on a wall or a base. The probe of 6 or 3 m length is wound serpentinely along the air channel touching all places, where ice is expected. The fixing may be made with clamps. Prevent a damage of the probe.

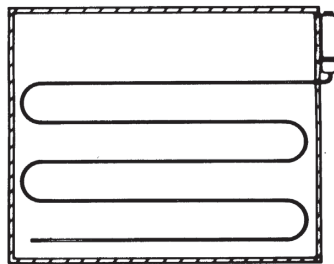

Einstellung / Ajustage / Setting

Der Schalterpunkt wird mit Hilfe eines Schraubenziehers an der Bereichsspindel (2) eingestellt. Die Skala (5) zeigt die Temperatur an, bei der die Frostwarnung erfolgt (Klemmen 1 - 2 ein). Durch die Arretierschraube (3) kann die Einstellung blockiert werden.

La température de réponse est réglée avec un tournevis à la vis (2). L'échelle (5) montre la température à laquelle l'avertissement de gel a lieu (bornes 1 - 2 enclenché). Avec la vis (3) le réglage peut être arrêté.

The response temperature is set with a screwdriver at the regulation spindle (2). The Scale (5) shows the temperature where a frost warning will be obtained. (Contact between 1 - 2) With screw (3) a locking of the settings is possible.



Prüfschaltung/ Contrôle de fonctionnement / Testing

Mit Schraubenzieher Prüfschaltstößel auf- und abbewegen

Pour faire commuter les contacts monter et descendre le petit poussoir avec un tournevis.

Moving up and down of the little switch rod with a screwdriver

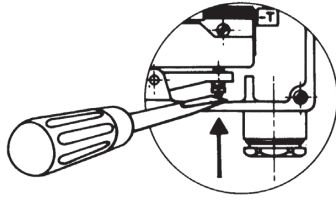

Stückliste und Schnittbild / Vue en coupe et nomenclature / List of parts and cut image

- 1 Alu.-Gehäuse / Boîtier en Alu / Al-housing
- 2 Bereichspindel / Vis de réglage / Setting spindle
- 3 Arretierschraube / Vis d'arrêt / Locking screw
- 4 Deckelbefestigungsschraube / Vis de fixation de couvercle / Fixing screw for the cover
- 5 Skala / Echelle / Scale
- 6 Bereichsfahne / Drapeau de marquage / Marking flag
- 7 Druckfeder / Ressort / Spring
- 8 Messbalggehäuse / Boîtier du soufflet de mesure / Bellow housing
- 9 Kapillarrohrfühler / Sonde / Probe
- 10 Druckstößel / Tige-poussoir / Tappet
- 11 Rückstellknopf / Réarmement / Resetknob
- 12 Kabeldurchführung M20x1.5 / Cable entry M20x1.5
- 13 Ansatzpunkt für Prüfschaltungen / Endroit pour poser le tourne-vis pour la fonction de contrôle / Place for screw-driver testing
- 14 Schalthebel / Levier / Lever
- 15 Mikroschalter / Micro switch
- 16 Klemme / Bornes / Terminal
- 17 Bohrung für Wandmontage / Trou pour la mise des vis de fixation / Hole for fixing screw
- 18 Erdungsklemme / Mise en terre / Earthing

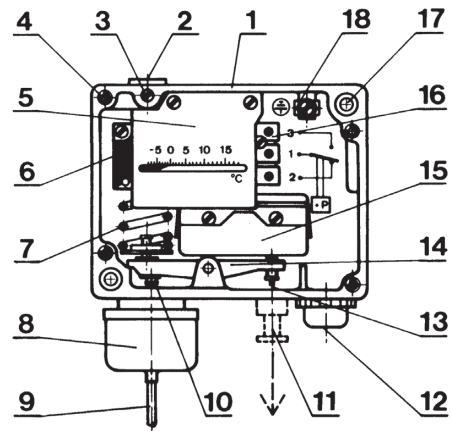

Systemwechsel / Echange de système / Replacement of probe-system

Tritt am Rohrfühler ein Defekt auf (Quetschung, Knick, Bruch), kann das System ausgetauscht werden.

- Messbalggehäuse (8) mit defektem Fühler (9) aus dem Thermostatengehäuse (1) heraus-schrauben und Austauschsystem einschrauben.
- Eichen des Gerätes: Fühler (9) in kaltes Wasser eintauchen, Wassertemperatur an der Skala einstellen und durch Drehen am Druckstößel (10) Schalter (15) zum Einschalten bringen (Klemmen 1 - 2 geschlossen).

En cas de défectuosité de la sonde le système de mesure peut être échangé.

- Dévisser le boîtier du soufflet de mesure (8) du boîtier du thermostat (1) et visser le nouveau système.
- Etalonnage: Plonger la sonde (9) dans l'eau froid. Mesurer la température d'eau et régler cette valeur sur l'échelle ensuite faire commuter le micro-switch (15) en tournant l'écrou sur le tige-poussoir (10) (fermeture des contacts 1 - 2).

In case of damage of the capillary the entire system can be changed.

- Unscrew of the bellow housing (8) and probe (9) and replace it by a new one.
- Readjustment by immersing the probe (9) into cold water and by setting the water temperature by turning the setting spindle. In this position the Micro-switch (15) has to switch-over, this can be obtained by turning the nut of the tapped (10). (After response the contact 1 - 2 has to be closed)

H70821b Trafag AG 05/2005

We reserve the right to make alterations as technical progress may warrant.