

ANWENDUNGEN

- ◇ Schiffbau
- ◇ Motorenbau
- ◇ Schienenfahrzeuge
- ◇ Maschinenbau
- ◇ Hydraulik
- ◆ **HLK**
- ◆ **Kältetechnik**
- ◇ Prozess Techn.
- ◇ Wasseraufbereitung
- ◇ Autoindustrie
- ◇ Prüfstände
- ◇ Ex
- ◇ Lebensmittelindustrie
- ◇ Autoklaven

APPLICATIONS

- ◇ Construction navale
- ◇ Constr. de moteurs
- ◇ Véhicules sur rail
- ◇ Machines-outils
- ◇ Hydraulique
- ◆ **CVC**
- ◆ **Réfrigération**
- ◇ Techn. de procédés
- ◇ Traitement de l'eau
- ◇ Industrie automobile
- ◇ Banc d'essai à frein
- ◇ Ex
- ◇ Industrie alimentaire
- ◇ Autoclavage

APPLICATIONS

- ◇ Shipbuilding
- ◇ Engine manufacturing
- ◇ Railways
- ◇ Machine tools
- ◇ Hydraulics
- ◆ **HVAC**
- ◆ **Refrigeration**
- ◇ Process technology
- ◇ Water treatment
- ◇ Automotive industry
- ◇ Test benches
- ◇ Ex
- ◇ Food Industry
- ◇ Autoclaves



HAUPTMERKMALE

Differenz-Thermostat mit Fernfühler

- ◆ Messbereich: -30...+40 bis +20...+150°C
- ◆ Ausgang: potentialfreier Umschaltkontakt
- ◆ Schaltdifferenz: nicht einstellbar
- ◆ Reproduzierbarkeit: ± 0.5 % d.S. typ.
- ◆ Skalengenauigkeit: ± 2 % d.S. typ.
- ◆ EN60730-1/ EN60730-2-9: Typ 2.B.H

CARACTÈRES DISTINCTIFS

Thermostat différentiel avec sonde à distance

- ◆ Plage de mesure: -30...+40 à +20...+150°C
- ◆ Sortie: inverseur libre de potentiel
- ◆ Différentiel de l'interrupteur: non ajustable
- ◆ Écart: ajustable
- ◆ Précision reproductibilité: ± 0.5 % E.M. typ.
- ◆ Précision de l'échelle: ± 2 % E.M. typ.
- ◆ EN60730-1/ EN60730-2-9: Typ 2.B.H

MAIN CHARACTERISTICS

Differential thermostat with remote sensor

- ◆ Measuring range: -30...+40 to +20...+150°C
- ◆ Output: floating change-over contact
- ◆ Switching differential: not adjustable
- ◆ Stage: adjustable
- ◆ Repeatability: ± 0.5 % FS typ.
- ◆ Scale Accuracy: ± 2 % FS typ.
- ◆ EN60730-1/ EN60730-2-9: Typ 2.B.H

VORTEILE

- ◆ Mit 2 unabhängigen Messsystemen
- ◆ Kurze Ansprechzeiten
- ◆ Schutzart IP54
- ◆ Elektrischer Anschluss mit Schraubklemme

AVANTAGES PRINCIPAUX

- ◆ Avec 2 systèmes de mesure individuels
- ◆ Temps de réaction court
- ◆ Protection IP54
- ◆ Connexion électrique avec borne à vis

MAIN FEATURES

- ◆ With 2 individual measuring systems
- ◆ Short response time
- ◆ Protection IP54
- ◆ Electrical connection on terminal screw

BESTELLINFORMATION / INFORMATION POUR LA COMMANDE / ORDERING INFORMATION

Varianten Code/ Codification de variantes/ Custom build code		XXX.XXXX.XXXX.XX	XXXX.XXXX.XX...
Aussenverstellung/ Ajustable extern/ External adjustment		390	
Innenverstellung/ Ajustable intern/ Internal adjustment		391	
Mikroschalter¹⁾	Kleine Schaltdifferenz/ Interrupteur à petit différentiel/ Small switching differential	10	
Microrupteur	Mittlere Schaltdifferenz/ Interrupteur à moyen différentiel/ Average switching differential	11	
Microswitch			
¹⁾ Schaltdifferenz/ Différentiel de l'interrupteur/ Switching differential: nicht einstellbar/non ajustable/ not adjustable			
Bereich	-30 ... +40	Fühler	45
Plage	+10 ... +80	Sonde	100
Range	-10 ... +80	Sensor	85
	+20 ... +110		115
[°C]	+20 ... +150	max. [°C]	165
		Differenz-Einstellbereich	0 ... +35
		Differential plage	0 ... +35
		Differential range	0 ... +45
			0 ... +45
			0 ... +65
			01
			13
			95
			23
			31
Fühler		Rostfreier Stahl	Kupfer
Sonde	[mm]	Acier inoxydable	Cuivre
Sensor	ø	Stainless steel	Copper
			Kupfer vernickelt
			Cuivre nickelé
			Copper nickel plated
Bereich/Plage/Range			
01, 13	4.7		412
	7	421	422
	9		432
			413
			423
			433
95, 23, 31	4.7	311	312
	7	321	322
	9	331	332
			313
			323
			333
siehe Datenblatt/ voir spécification/ see specification: H72114/ H72163			
Befestigung			
Fixation	Konsole/ Console / Console		19
Fixing			
siehe Datenblatt/ voir spécification /see specification sheet: H72106			
Schutzrohr	siehe Datenblatt		
Doigt de gant	voir spécification H72114/ H72163		XXXX.XXXX
Protection tube	see specification		
Zubehör	Signallampe/ Lampe de signalisation/ Signal lamp		14
Accessoires	Schaltpunkt Arretierung/ Arrêtage du point de consigne/ Set blocking (nur/ seulement/ only 391)		15
Accessories	Kondensator/ Condensateur/Condensator	über/ sur/ over Pin 1 – 2	12
	Kondensator/ Condensateur/ Condensator	über/ sur/ over Pin 1 – 3	13
	Kondensatoren / Condensateurs / Condensators	über/ sur/ over Pin 1 – 2/ 1 – 3	23
	Bahn-Ausführung/ Exécution ferroviaire/ Railway version (UIC 616)		28
	Kapillarrohrschutz/ Protection tube capillaire/ Capillary tube protection		
	Metallschlauch/ Tuyau de métal/ flexible metal tube	Ms vernickelt / Laiton nickelé / Brass nickel plated	90
	Metallschlauch/ Tuyau de métal/ flexible metal tube	1.4541/V2A	91
	PVC-Schlauch/ Tuyau de PVC/ PVC tube		92
Kapillarrohrlänge	bis 5000 [mm] lieferbar	Fühler/ Sonde/ Sensor T ₁	L ₁ = XXXX
Longueur de tube capillaire	disponible jusqu'à 5000 [mm]	Fühler/ Sonde/ Sensor T ₂	L ₂ = XXXX
Capillary tube length	available upto 5000 [mm]		



Trafag entwickelt und produziert auch speziell auf Ihre Bedürfnisse zugeschnittene Produkte. Bitte fragen Sie uns an.
Trafag développe et fabrique des produits adaptés à vos besoins spécifiques en se basant sur votre cahier des charges. Contactez-nous s.v.p.
Trafag develops and manufactures customer-engineered products according to your specifications to meet your requirements. Please contact us.

SPEZIFIKATIONEN

HAUPTMERKMALE

Messbereich: -30...+40 bis +20...+150°C
Ausgang: potentialfreier Umschaltkontakt
Schaltdifferenz: nicht einstellbar
EN60730-1/ EN60730-2-9: Typ 2.B.H

GENAUIGKEIT

Reproduzierbarkeit Fühler: ± 0.5 % d.S. typ.
Skala: ± 2 % d.S. typ.
Schaltdifferenz: siehe Tabelle
Schaltpunkt: Temperaturkompensiert mit
Bimetall-Schalthebel

MIKROSCHALTER

Schaltleistung: siehe Tabelle
Isolationswiderstand: > 2 MΩ
Spannungsfestigkeit: 1.25 kV gegenüber Masse
Lebensdauer (mechanisch)
Mikroschalter 10/11: 20 Mio. Lastspiele

ELEKTRISCHER ANSCHLUSS

Kabelverschraubung: PG11
Kabel-Ø 5...12.5 mm
Schraubenklemme: 6 x 1...2.5 mm²

UMGEBUNGSBEDINGUNGEN

Betriebstemperatur
Bereich ≤ +40°C: -30...+50°C
Bereich > +40°C: -30...+85°C
Lagertemperatur
Bereich ≤ +40°C: -30...+50°C
Bereich > +40°C: -30...+85°C
Schutzart: IP54
Feuchtigkeit: max. 95 % relativ

MECHANISCHE DATEN

Material
Fühler
Gehäuse: siehe Bestellinformation
Füllung: flüssig
Gehäuse: Noryl
Kabelverschraubung: PA, Polyamid
Einbaulage: beliebig
Gewicht: ~ 620 g

SPÉCIFICATIONS

CARACTÈRES DISTINCTIFS

Plage de mesure: -30...+40 à +20...+150°C
Sortie: inverseur libre de potentiel
Différentiel de l'interrupteur: non ajustable
EN60730-1/ EN60730-2-9: Typ 2.B.H

PRÉCISION

Reproductibilité capteur: ± 0.5% E.M. typ.
Échelle: ± 2 % E.M. typ.
Différentiel de l'interrupteur: voir tableau
Seuil: Compensation thermique avec
levier d'interrupteur bimétal

MICRORUPTEUR

Pouvoir de coupure: voir tableau
Résistive d'isolation: > 2 MΩ
Rigidité diélectrique: 1.25 kV contre la masse
Durée de vie (mécanique)
Microrupteur 10/11: 20 Mio. cycles

CONNECTION ÉLECTRIQUE

Passe-câble à vis: PG11
Câble-Ø 5...12.5 mm
Borne à vis: 6 x 1...2.5 mm²

CONDITIONS D'ENVIRONNEMENT

Température de service
Plage ≤ +40°C: -30...+50°C
Plage > +40°C: -30...+85°C
Température de stockage
Plage ≤ +40°C: -30...+50°C
Plage > +40°C: -30...+85°C
Protection: IP54
Humidité: max. 95 % relatif

SPÉCIFICATIONS MÉCANIQUES

Matière
Capteur
Boîtier: voir info. pour la commande
Remplissage: liquide
Boîtier: Noryl
Passe-câble à vis: PA, Polyamid
Montage: toute position
Poids: ~ 620 g

SPECIFICATIONS

MAIN CHARACTERISTICS

Measuring range: -30...+40 to +20...+150°C
Output: floating change-over contact
Switching differential: not adjustable
EN60730-1/ EN60730-2-9: Typ 2.B.H

ACCURACY

Repeatability sensor: ± 0.5 % FS typ.
Scale: ± 2 % FS typ.
Switching differential typ. see table
Switch point: Temperature compensated
with bimetal switch lever

MICROSWITCH

Rating: see table
Resistance of Insulation: > 2 MΩ
Dielectric strength: 1.25 kV terminal ground
Life time (mechanical)
Microswitch 10/11: 20 Mio. cycles

ELECTRICAL CONNECTION

Screwed cable gland: PG11
Cable-Ø 5...12.5 mm
Terminal screw: 6 x 1...2.5 mm²

ENVIRONMENTAL CONDITIONS

Operating temperature
Range ≤ +40°C: -30...+50°C
Range > +40°C: -30...+85°C
Storage temperature
Range ≤ +40°C: -30...+50°C
Range > +40°C: -30...+85°C
Protection: IP54
Humidity: max.95 % relative

MECHANICAL DATA

Material
Sensor
Housing: see ordering information
Filling: liquid
Housing: Noryl
Screwed cable gland: PA, Polyamid
Installation: any position
Weight: ~ 620 g

ELEKTRISCHE DATEN SCHALTER / SPÉCIFICATIONS ÉLECTRIQUES DE L'INTERRUPTEUR / ELECTRICAL DATA SWITCH

Typ Type Type	Merkmale Caractéristiques Features	Schaltleistung ³⁾ Pouvoir de coupure Rating			
		AC		DC	
10	Kleine Schaltdifferenz Interrupteur à petit différentiel Small switching differential	125 V	10 (1.5) A	250 V	0.2 (0.02) A
		250 V	10 (1.25) A	125 V	0.4 (0.03) A
11	Mittlere Schaltdifferenz Interrupteur à moyen différentiel Average switching differential	125 V	15 (1.5) A	250 V	0.25 (0.03) A
		250 V	15 (1.25) A	125 V	0.5 (0.05) A
		500 V	10 (0.75) A	30 V	6 (1.5) A
				14 V	15 (2.5) A

³⁾ Ohmsche Last (Induktive Last)
Charge ohmique (Charge inductive)
Resistive Load (Inductive Load)

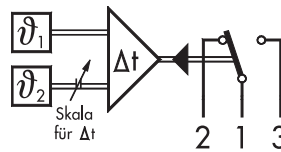

390/391

SCHALTDIFFERENZ (typ.) / DIFFÉRENTIEL DE L'INTERRUPTEUR (typ.) / SWITCHING DIFFERENTIAL (typ.)

Bereich/ Plage/ Range	[°C]	-30 ... +40 +10 ... +80	-10 ... +80 +20 ... +110	+20 ... +150
Mikroschalter	²⁾ 10	0.3	0.8	1.0
Microrupteur	²⁾ 11	0.7	2.0	2.5
Microswitch				

²⁾ Schaltdifferenz [°C]:
Différentiel de l'interrupteur [°C]:
Switching differential [°C]:
fester Wert, nicht einstellbar
valeur fixe, non ajustable
fixed value, not adjustable

MASSBILDER / COTES D'ENCOMBREMENT / DIMENSIONS

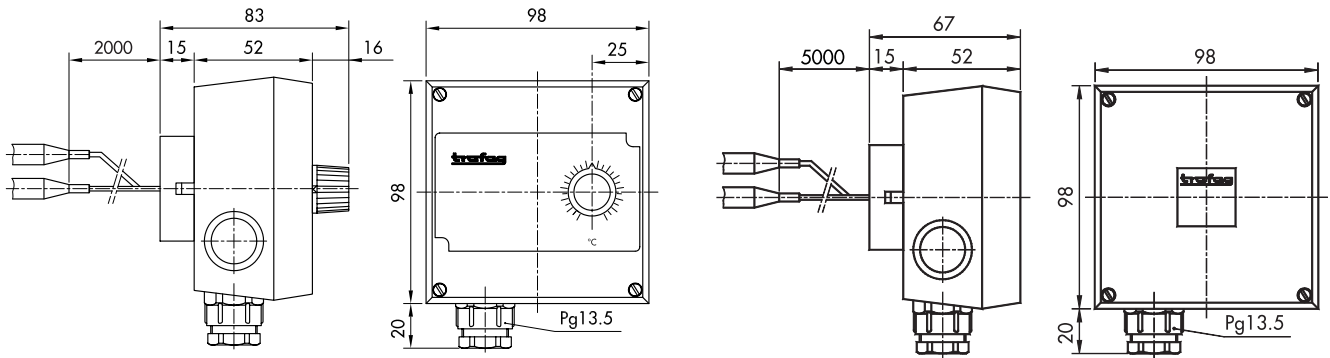

390 ...

391 ...

BEFESTIGUNG / FIXATION / MOUNTING

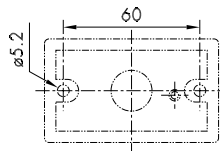

... 19 ...

**Warmwasserversorgung mit
Sonnenenergie**

Wenn die Temperaturdifferenz zwischen Kollektorfühler J2 und Speicherfühler J1 grösser ist als die eingestellte Temperaturdifferenz Dt , schliesst Kontakt 1-3 und setzt die Umwälzpumpe in Betrieb.

**Approvisionnement en eau chaude à l'aide de
l'énergie solaire**

Si la différence de température entre la sonde du collecteur J2 et la sonde du réservoir J1 est plus grande que la différence de température Dt mise au point, le contact 1-3 ferme et met la pompe de circulation en marche.

**Hot water supply by
solar energy**

If the temperature difference between collector sensor J2 and reservoir sensor J1 is higher than the set temperature difference Dt , contact 1-3 will close and start operating the circulating pump.

